

Ventanas de PVC

ESE MURO TRANSPARENTE



deceuninck

grupo
centrocibic



Elegant

Elegant Infinity 76

1,0 Wm²/K



Elegant Abstract 76

0,94 Wm²/K



Elegant ThermoFibra Infinity 76

0,85 Wm²/K





Muchas tecnologías son similares.

Sólo una es diferente.

Sólo una es realmente innovadora.

LINKTRUSION
by deceuninck

La tecnología **Linktrusion** combina varios elementos, hace de soporte y nexo de unión entre todos ellos, es el esqueleto... que ha sido mejorado, diseñando la estructura interior de las hojas de **ThermoFibra**, con tabiques diagonales, (estructura Prat), para aumentar la resistencia de los perfiles

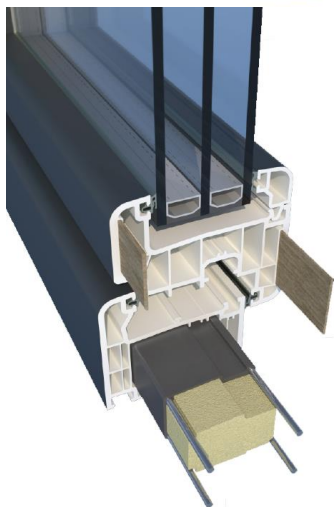

Un gran paso adelante hacia el futuro

Fabricación y combinación de los diferentes elementos, tanto en prestaciones como en texturas (en masa, colores madera natural, colores madera pintada ...) con vistas a responder a una necesidad continua de mejora.

Arte de mezclar las **nuevas tecnologías con las tradicionales**, para una mayor eficacia, flexibilidad y estética.

Comportamiento responsable en respuesta a la escasez de materia prima fósil y **necesidades ecológicas**.

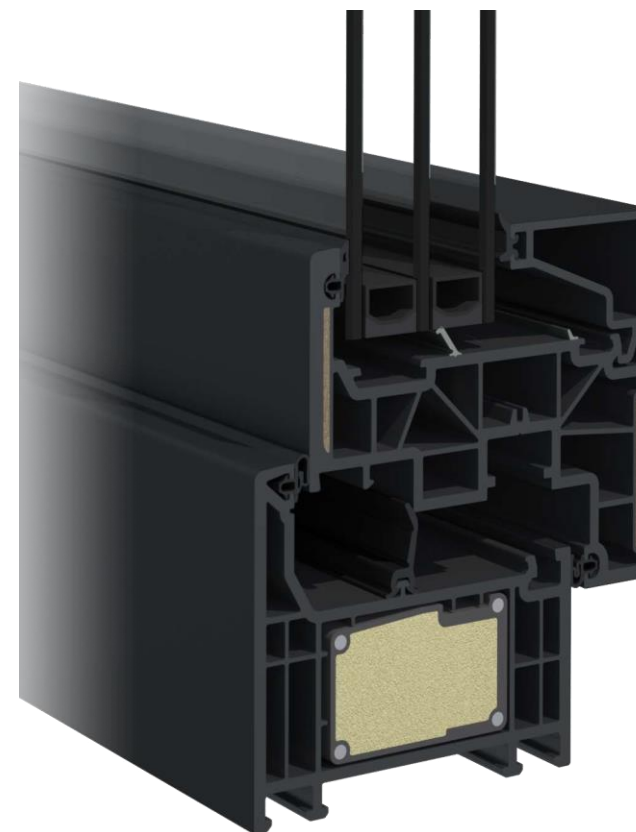

ThermoFibra

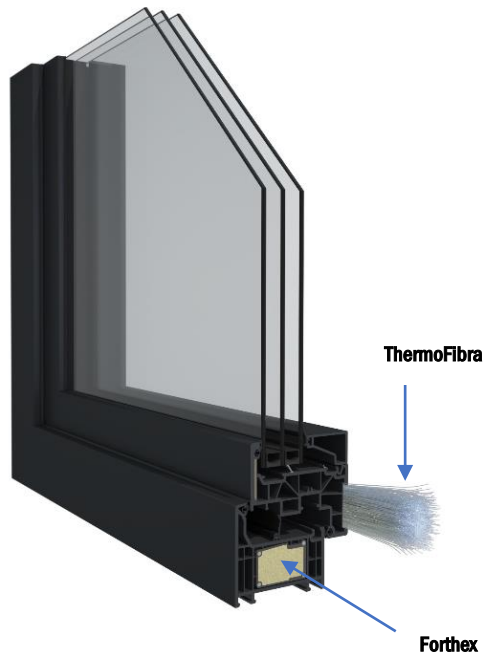

En 2012, **Deceuninck** introdujo un nuevo material y se integró fibra de vidrio estructural en los perfiles de ventanas y puertas en el proceso de extrusión, reemplazando el refuerzo metálico. Es un concepto de material, que incrementa y genera una **mayor fuerza y resistencia de los perfiles de hoja**, dotándolos de las máximas prestaciones y obteniendo por ello los mejores valores alcanzables en los ensayos físicos en laboratorio.

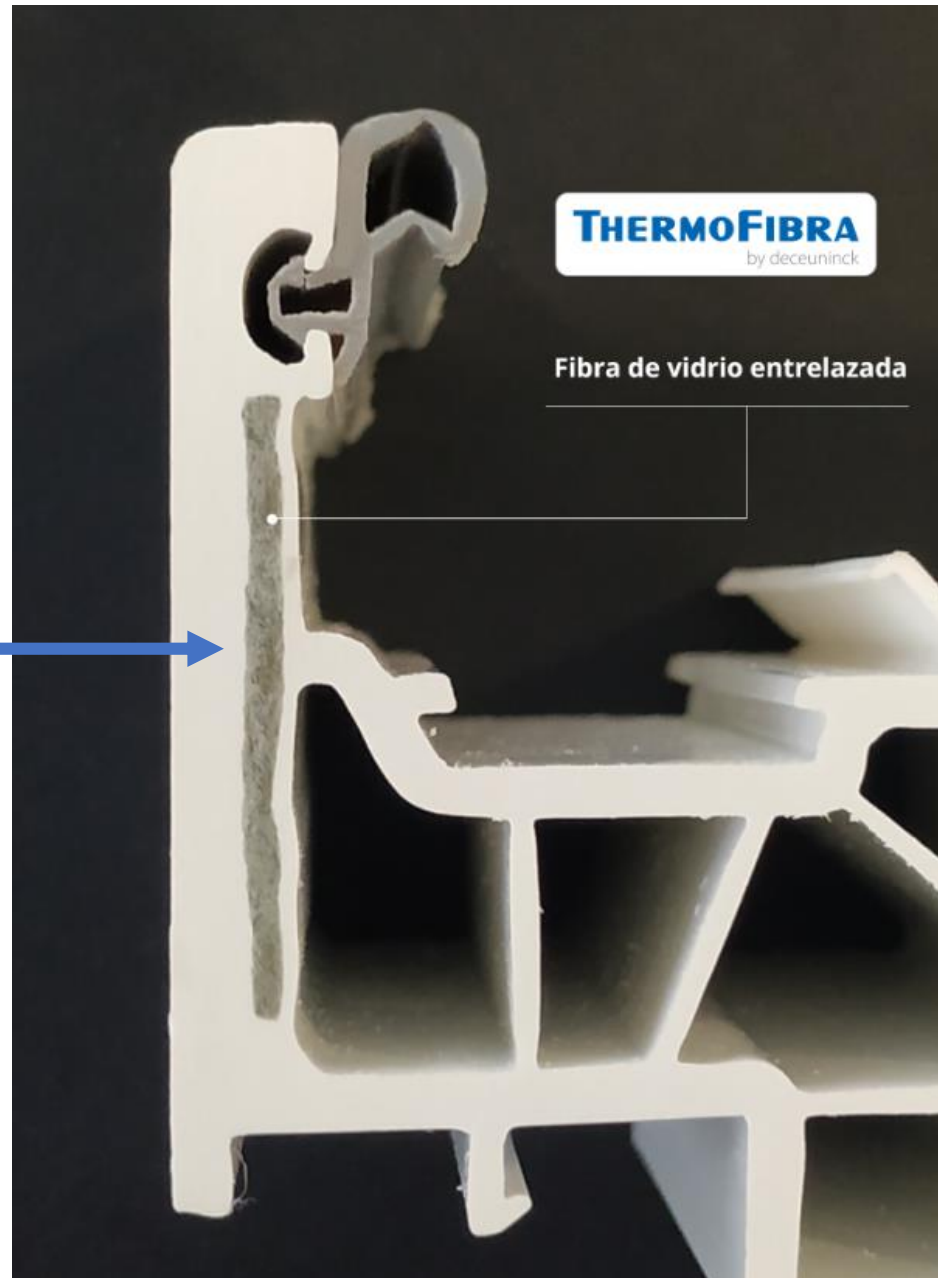

Una tecnología nueva se introdujo también en 2012, **el refuerzo térmico**, el cual se utiliza para los marcos de la misma forma que el refuerzo metálico. Este refuerzo consiste en una capa externa extruida en PVC rígido, reforzada con cables de acero y con espuma PVC de baja densidad como relleno. Con iCOR esta tecnología pasa a llamarse **Forthex**.

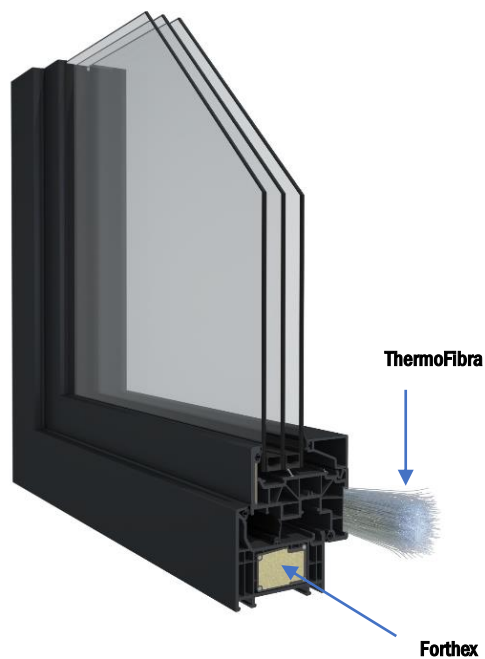

TECNOLOGÍA FORTHEX

PVC compactado

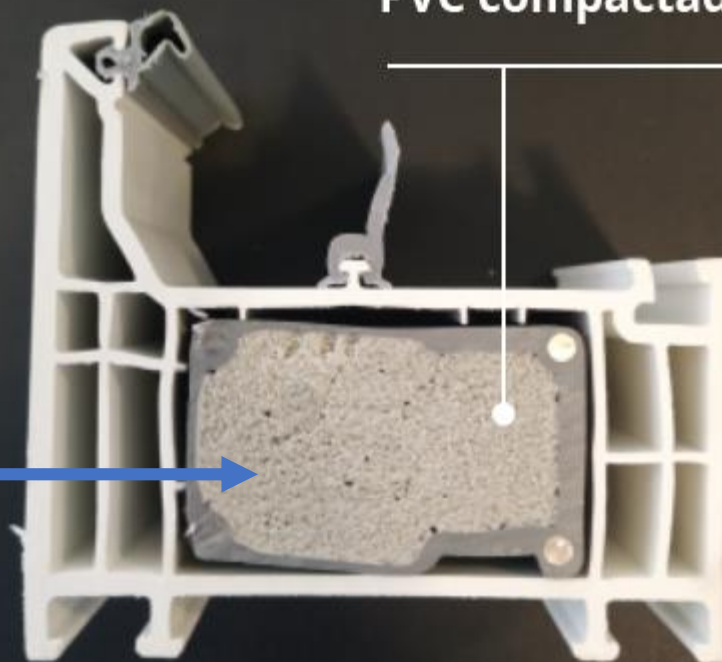

¿Cómo?

Elegant

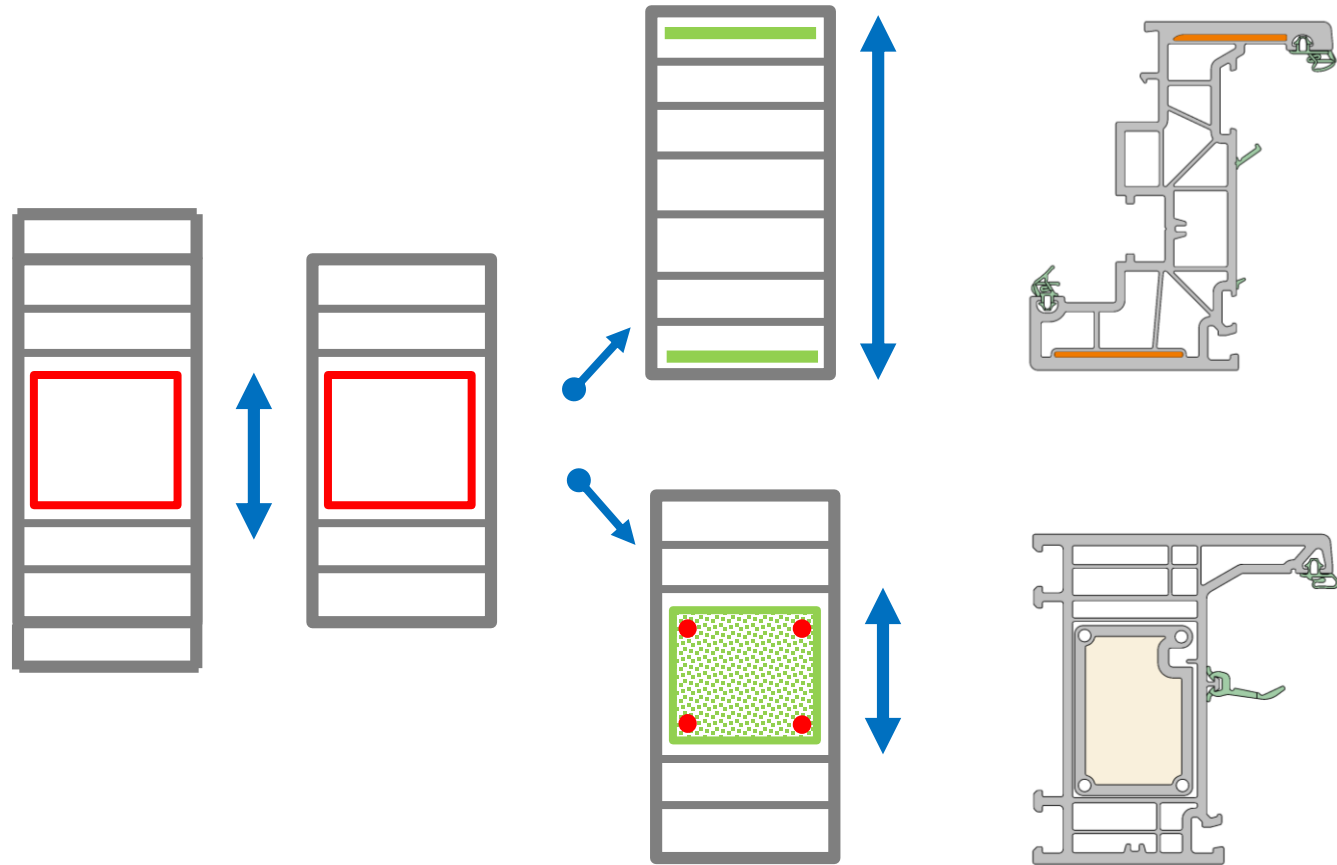

LLEVAMOS MAS DE 12 AÑOS INSTALANDO VENTANAS CON THERMOFIBRA

Elegant ThermoFibra Infinity 76

deceuninck

ACADEMY



PRESTACIONES AEV

Permeabilidad al aire	Clase 4
Resistencia al viento	Clase C5
Estanqueidad al agua	Clase 9A
Uf (W/m ² K)	0,85



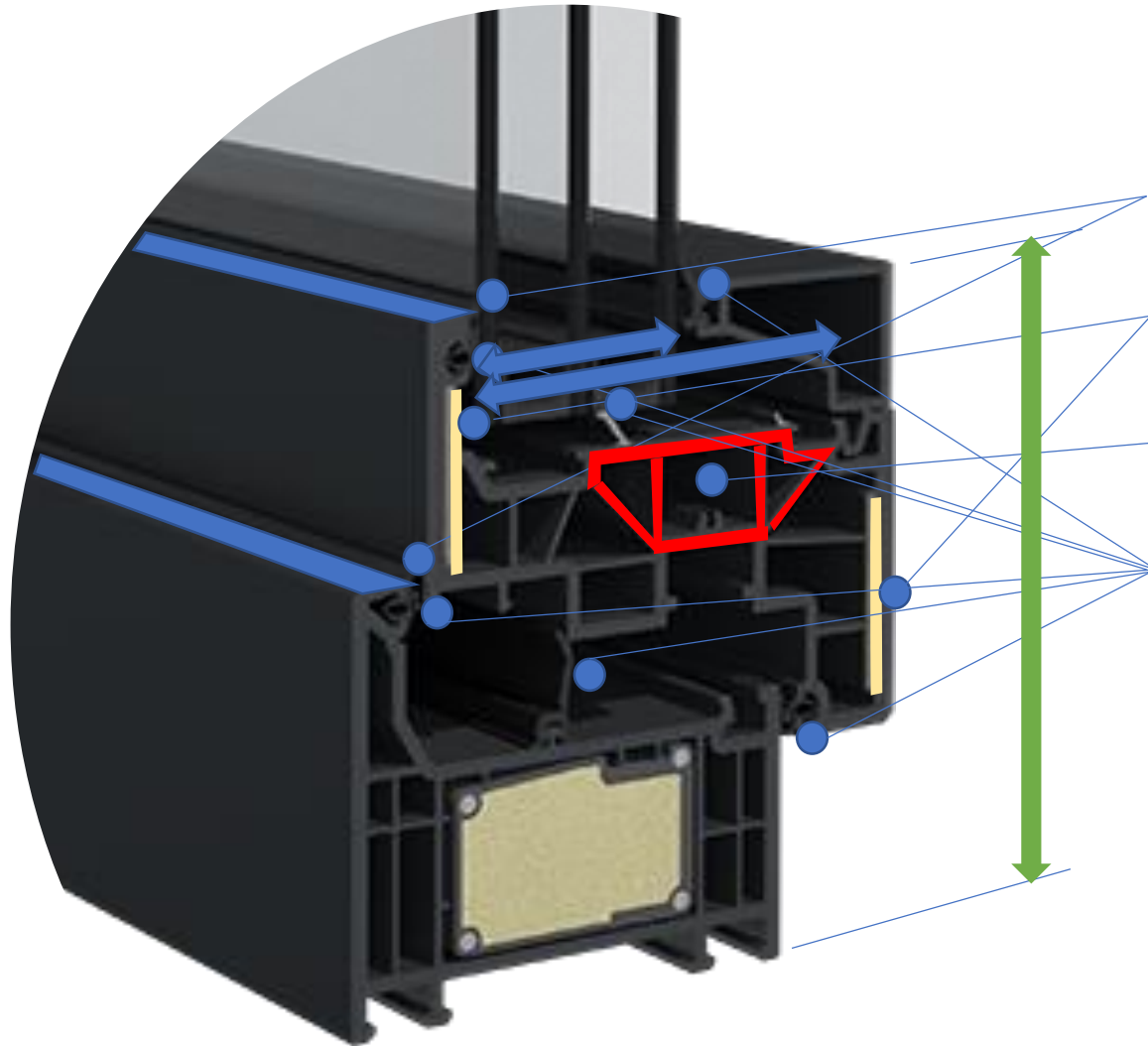

- Exclusiva y minimalista ala de acristalamiento (ALULOOK)
- ThermoFibra: aprox. 40% menos de peso con la misma inercia.
- Se aumenta un 30% el ahorro energético
- Cámaras con paredes cruzadas: VIGAS PRATT
- 6 anillos de cierre
- Esbeltez en la perfilería, mayor superficie vidrio
- Máxima capacidad de acristalado
- Completa gama de junquillos rectos

Innovación, Ecología y Diseño (2)

Realidades

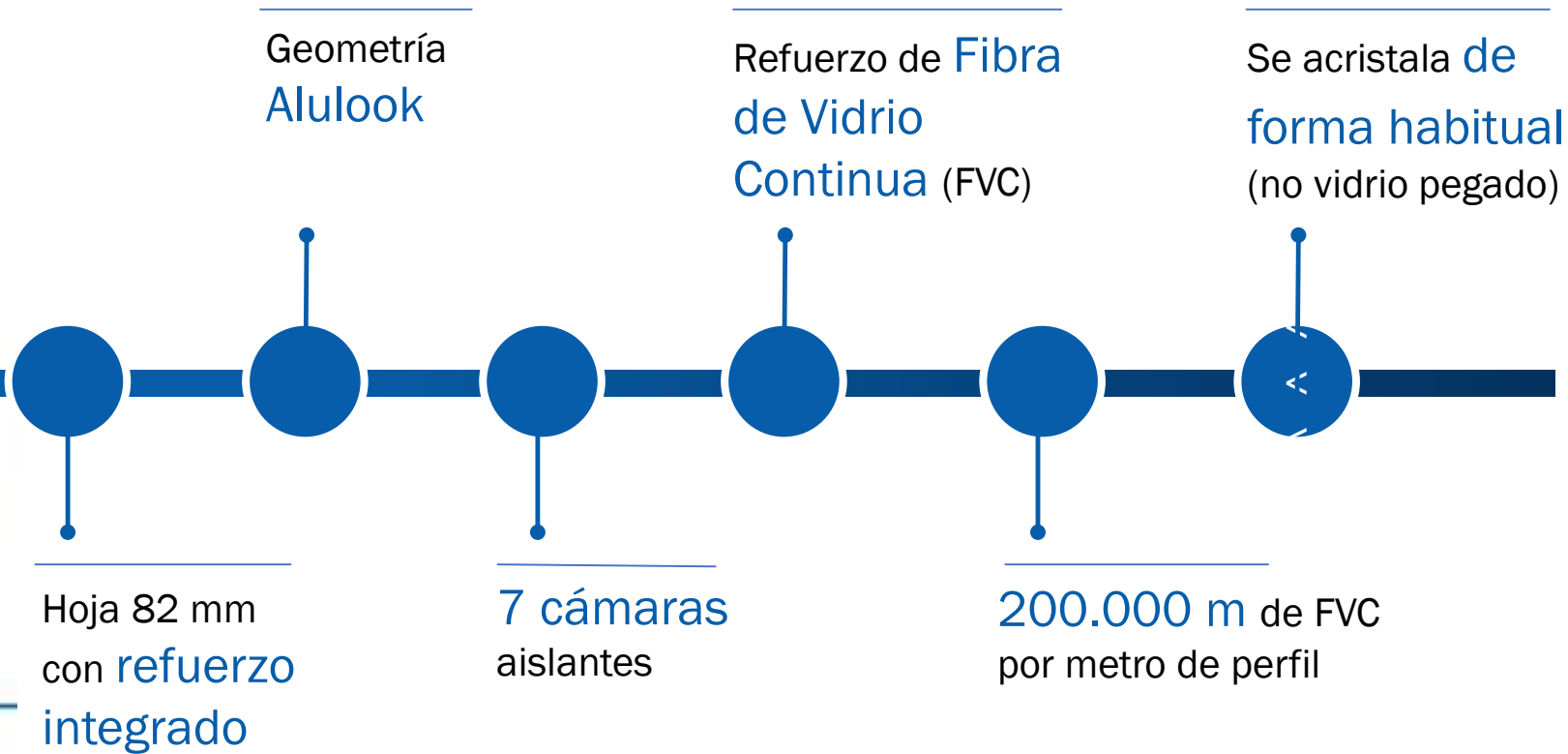

Construyendo un hogar sostenible

ELEGANT by iCOR

Infinity



Abstract



Infinity Thermofibra



Junquillo Recto



Junquillo Comfort



76 mm marco (Acero/ Forthex)

Junquillos

Junquillo Recto



Junquillo Comfort



Acabado PREMIUM – CENTROCIBIC

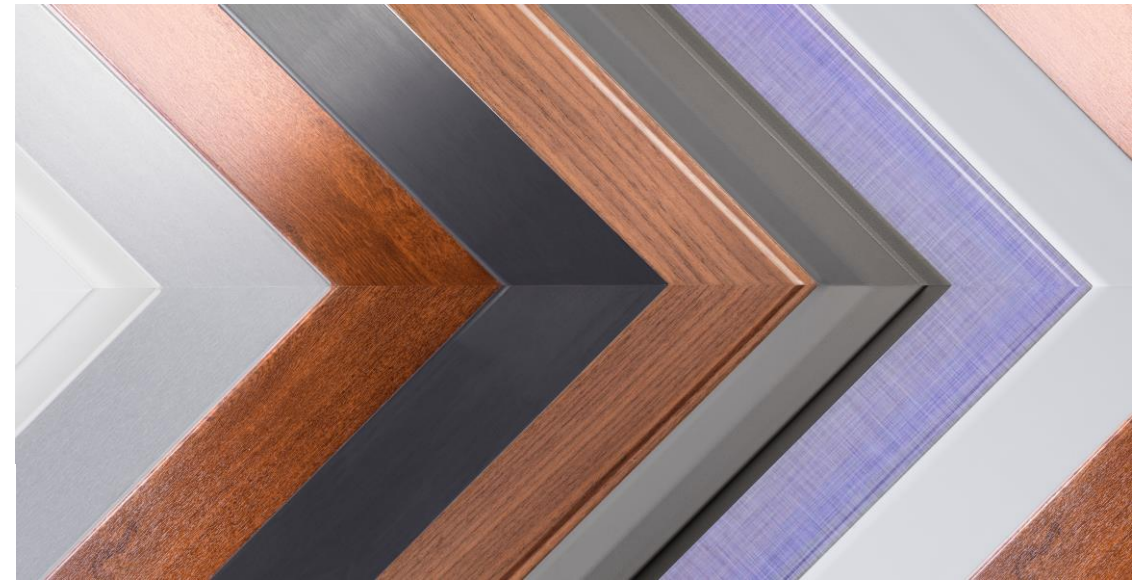

V-PERFECT
TECHNOLOGY

The image shows a modern building facade with large glass windows and a blue overlay. The building has a dark, textured exterior and a large glass window with a dark frame. The interior of the window is visible, showing a warm, lit space. The blue overlay covers the right side of the image, and the text '06. iSlide' is written in white on it.

**06.
iSlide**

grupo
centrocibic

iSlide#neo

La perfección de los sistemas deslizantes.

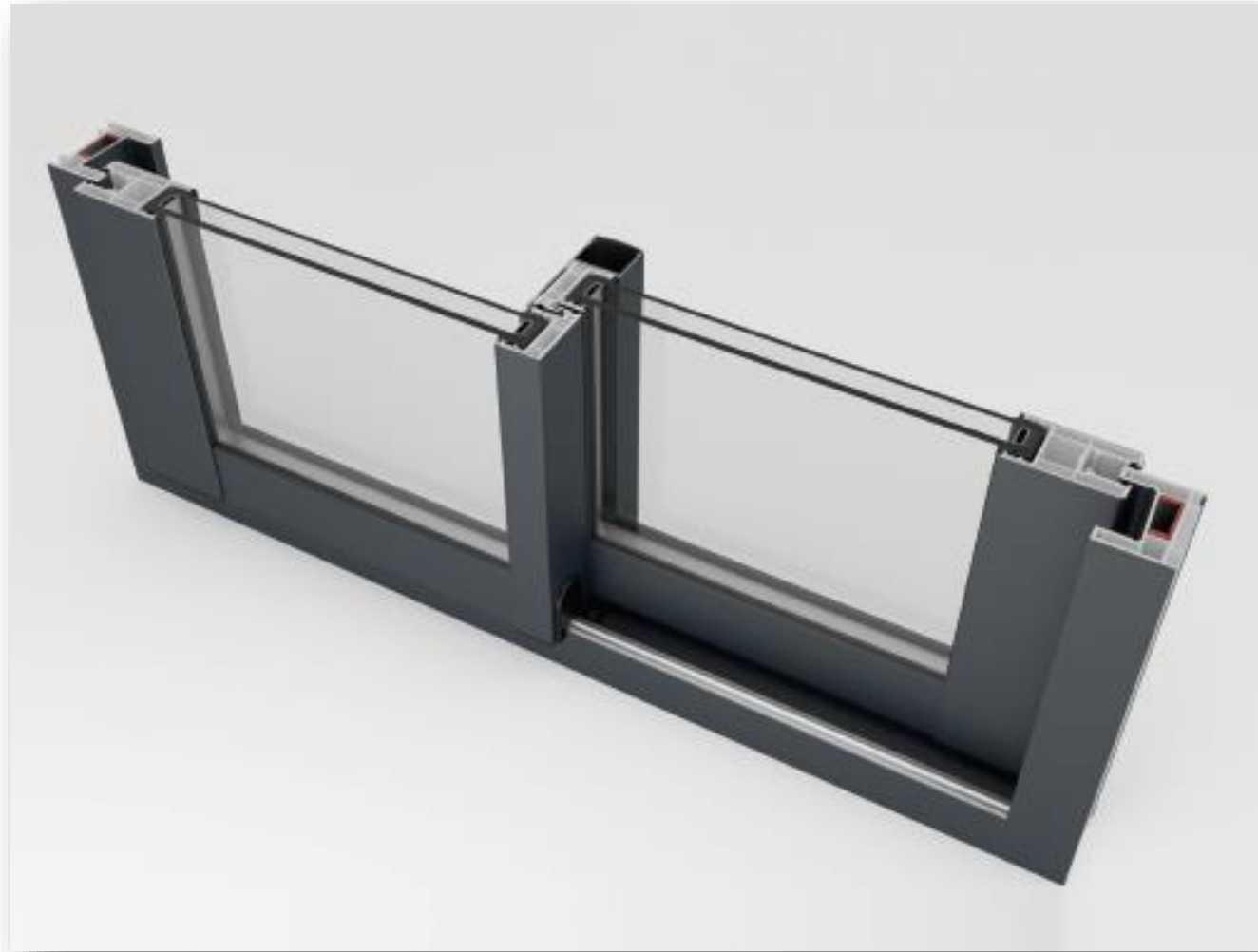

iSlide#neo

La perfección de los sistemas deslizantes.

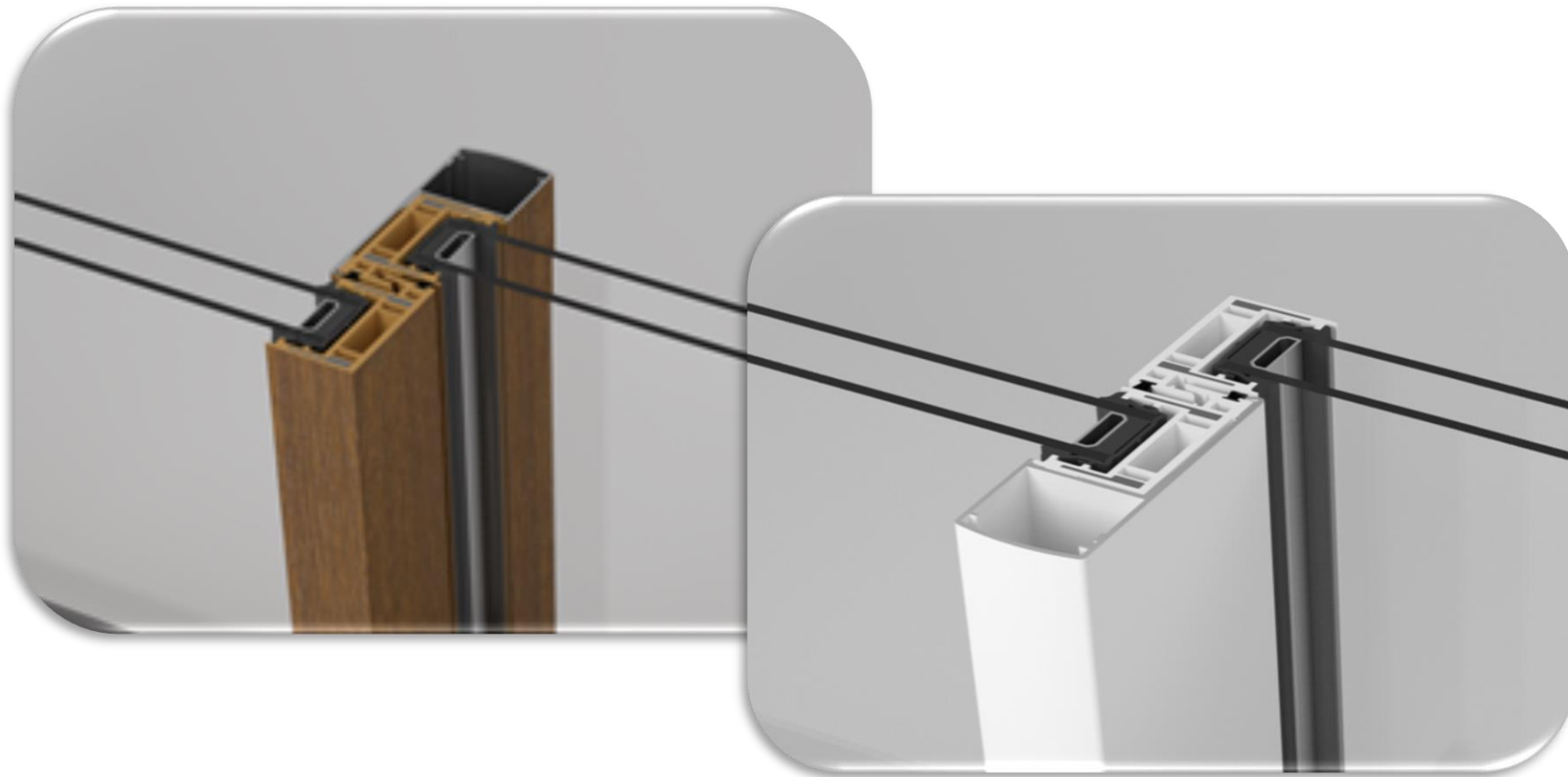

iSlide#neo

La perfección de los sistemas deslizantes.



iSlide#neo

La perfección de los sistemas deslizantes.

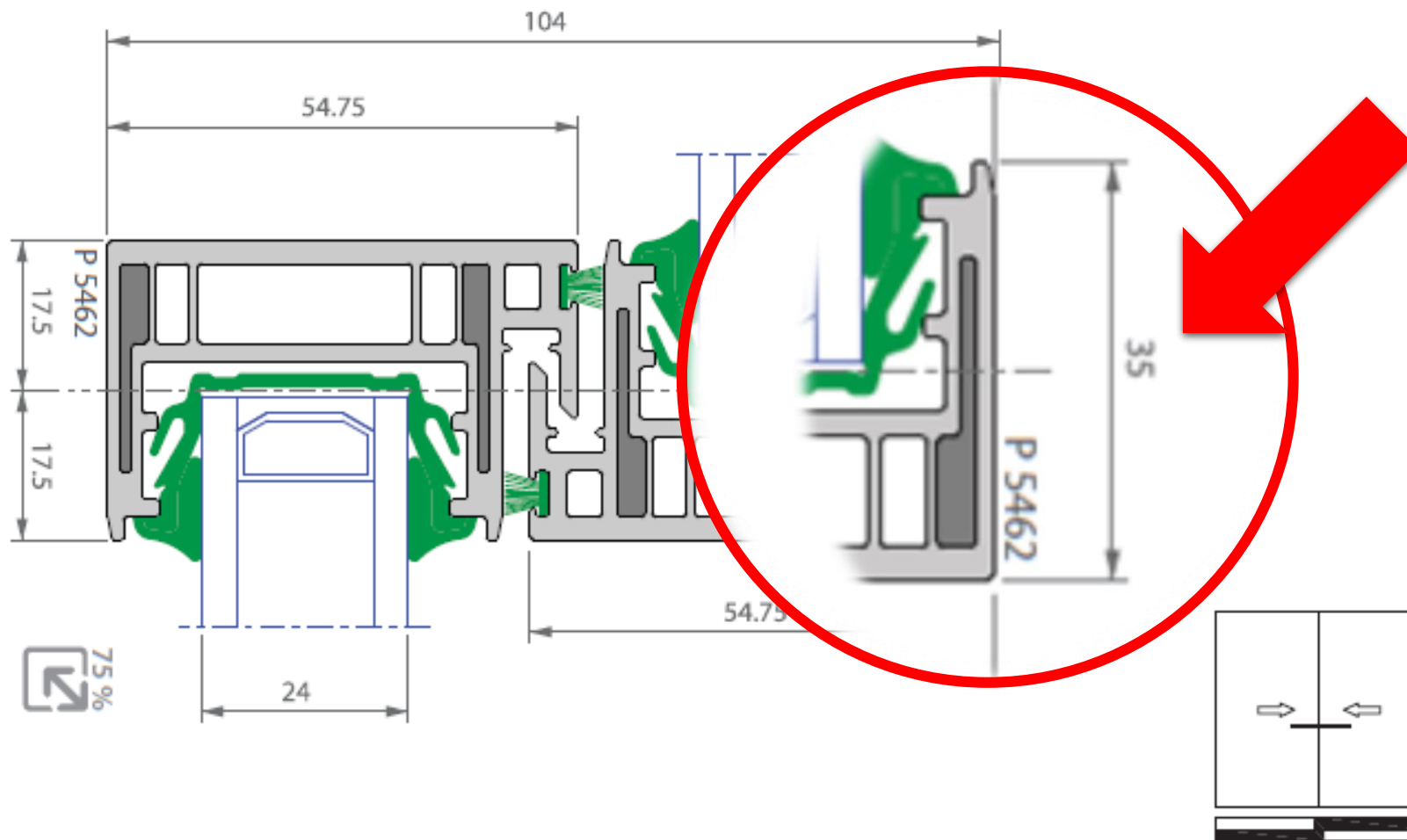

iSlide#neo – Umbral rebajado

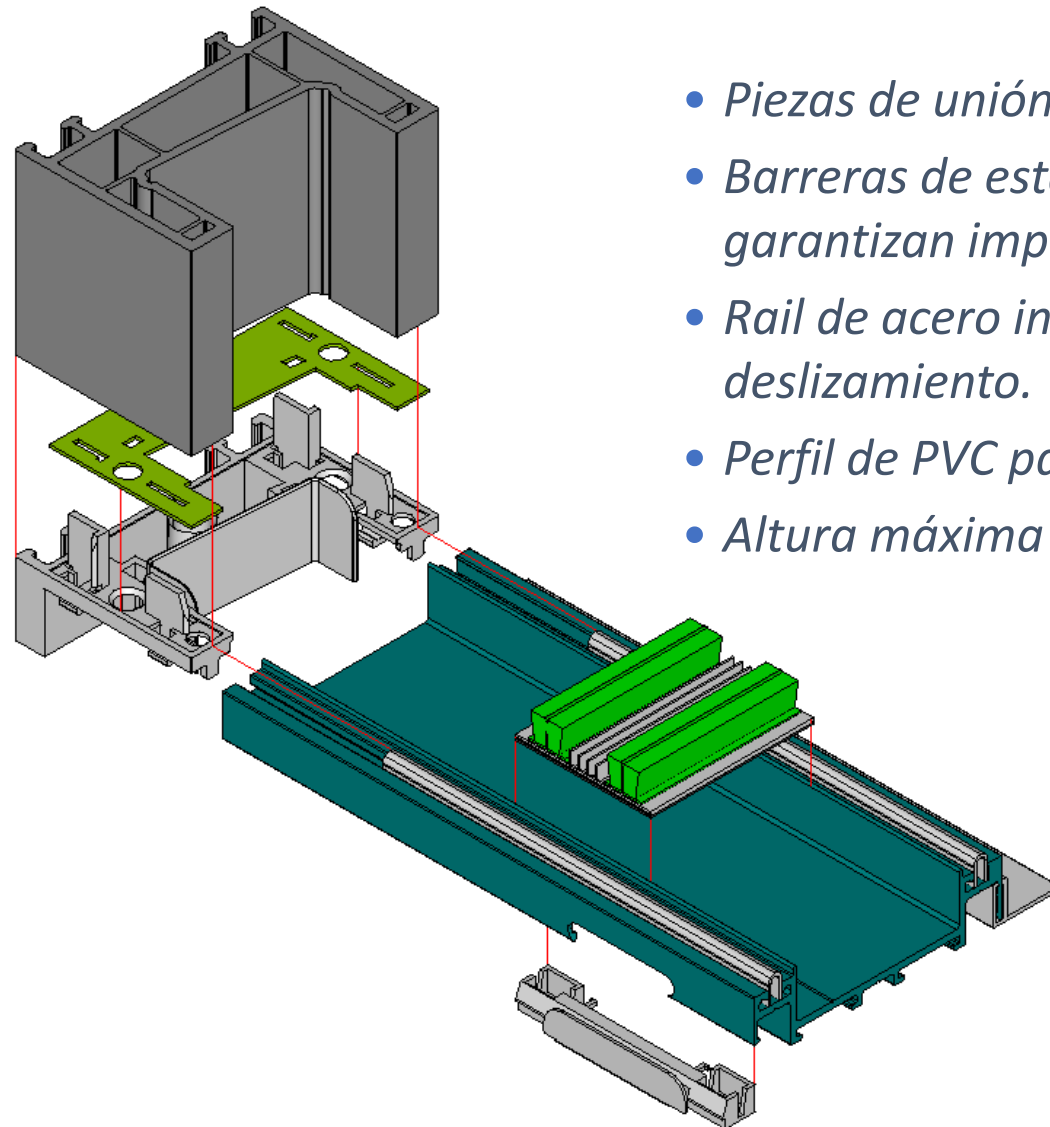

- *Piezas de unión específicas de cada marco.*
- *Barreras de estanqueidad y canales de silicona garantizan impermeabilidad de la unión.*
- *Rail de acero inoxidable para un mejor deslizamiento.*
- *Perfil de PVC para acabado interior*
- *Altura máxima = 20mm*

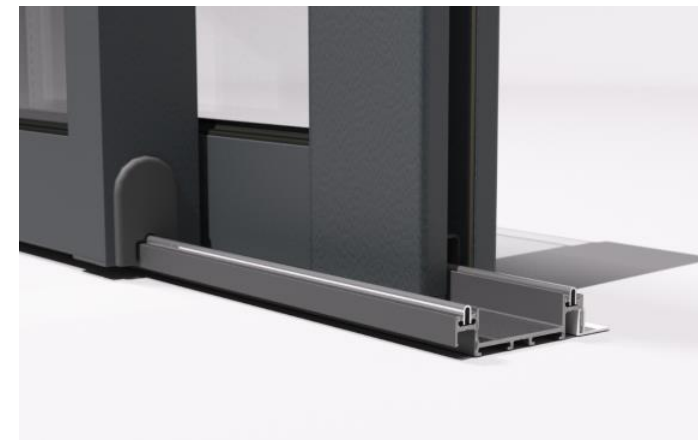

iSlide#neo – Umbral rebajado

- Fijación oculta
 - Carril en dos piezas para ocultar tornillos.
 - Totalmente estanco.

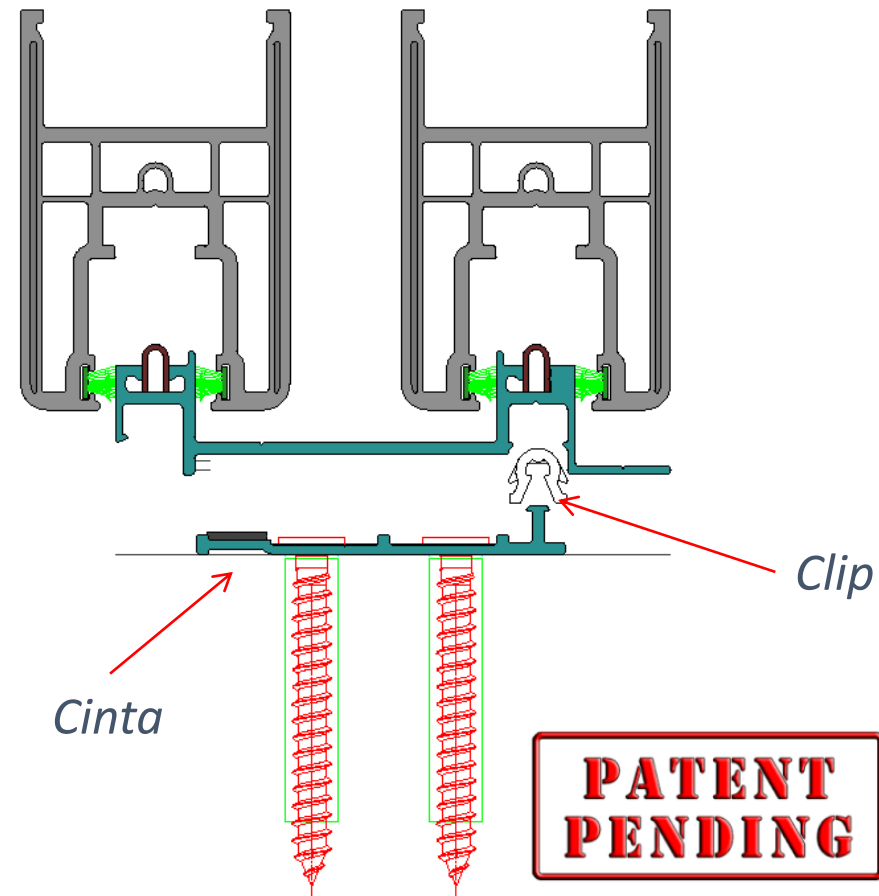
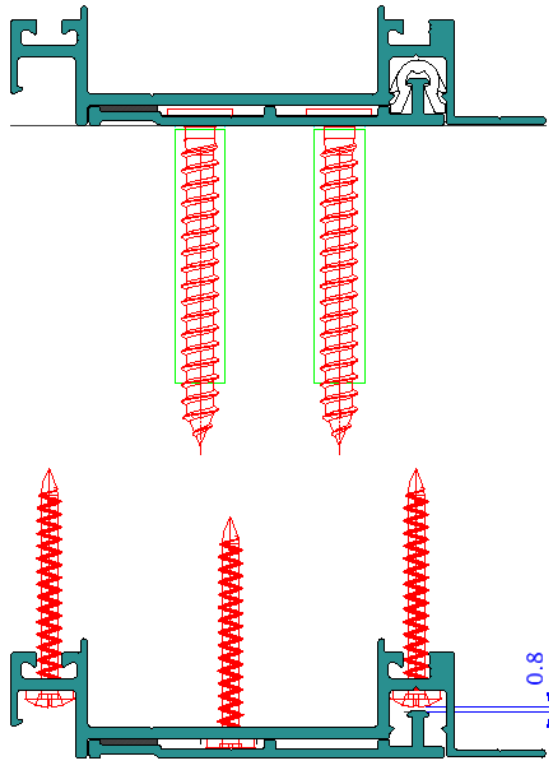

Carta de colores

Se ha diseñado una nueva carta universal de **40 colores** que, recoge todas las opciones de acabados laminados disponibles, para la nueva serie **Elegant** y las series actuales.

La carta organiza de manera cómoda y práctica todos los acabados, empezando por los que están en stock y seguido, en función de las categorías, de madera, industrial y metálicos.

La parte trasera explica con texto detalles como el RAL, el nombre del folio o su disponibilidad y gracias a su cubierta transparente, todos los colores quedan visibles de un vistazo, facilitando su localización.





09.
Material punto de venta

grupo
centrocibic

Material punto de venta

Inspirados en el nuevo sistema se ha elaborado una serie de material para posicionamiento en **punto de venta**.

Un material que dará visibilidad al sistema, animará al consumidor a interesarse por el y servirá de apoyo al prescriptor para que determine la decisión de compra.

- *Totem*
- *Pack de pegatinas para escaparate*
- *Placa identificativa de metacrilato*
- *Cartel interior logo 3D*

deceuninck

Sistemas de PVC de alta eficiencia energética



THERMOFIBRA
by deceuninck

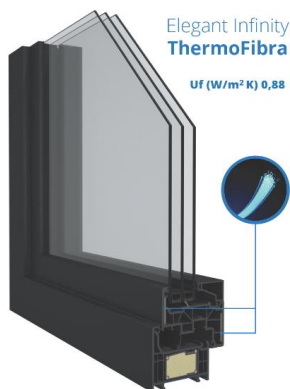

Elegant Infinity
ThermoFibra

Uf (W/m²K) 0,88

Los totems y los packs de adhesivos, **dan visibilidad** a la marca y al sistema dentro y fuera de la tienda.

Un elemento vertical, llama la atención en el instante en que se accede a la tienda, **orienta e informa** al consumidor sobre las principales características del sistema.

Centra la atención en los puntos más relevantes y refuerza el argumento con la **garantía** que da ser un gran patrocinador de un equipo de elite y con el cual comparte valores

El pack de pegatinas, despertará la curiosidad incluso antes de la entrada al recinto. Son mensajes individuales a colocar de manera flexible y que ensalzan los principales **valores del sistema, lo define y ubica de manera rápida.**

deceuninck

Elegant

El último concepto en ventanas.

- Alta eficiencia energética
- Certificado **Passive House**
- Lineas rectas y minimalistas

Uf (W/m²K) 0,88

THERMOFIBRA by deceuninck

Elegant Infinity ThermoFibra

Julian Alaphilippe
Ganador del Campeonato Mundial de Ciclismo en Ruta 2019

Equipo ganador

Deceuninck, patrocinador oficial del equipo ciclista Deceuninck-Quick-Step

deceuninck

PROtex 2.0

La nueva y revolucionaria generación de cajón de persiana.

- Atenuación acústica de hasta **53 dB (-1;-3)**
- Mosquitera integrada
- Certificado **Passive House**

U de cajón desde (W/m²K) 0,72

CERTIFIED COMPONENT

Julian Alaphilippe
Ganador del Campeonato Mundial de Ciclismo en Ruta 2019

Equipo ganador

Deceuninck, patrocinador oficial del equipo ciclista Deceuninck-Quick-Step

Nuestro logotipo es garantía de **calidad y servicio**.

Personalizar el punto de venta con la marca, es mandar una señal de **fiabilidad y fuerza**. Un equipo bien formado con colaboradores fuertes sienta las bases para aceptar propuestas de manera fiable.

La placa identificadora, da **personalidad** al punto de venta y genera garantía y fiabilidad antes del acceso al local.

Es material de alta calidad y resistencia, de muy fácil colocación y estéticamente elegante.

Su combinación con el pack de pegatinas es una bienvenida a un punto de venta con material de **primera calidad** y servicio personalizado.



deceuninck

☺ Punto de venta ☺

Distribuidor de sistemas de apertura
con perfiles Deceuninck

THERMOFIBRA
by deceuninck



Perfis 100% reciclados

Perfiles 100% reciclados



10. Marketing

grupo
centrocibic

Campañas: Campañas anuales de reconocimiento de marca y prestigio

- **Campaña de notoriedad:** Dotando a nuestro canal de herramientas para fomentar la visibilidad y conocimiento del producto y la marca a través de diferentes soportes, bajo un paraguas conceptual potente;



- **Campaña de concienciación:** Elaboramos estudios y generamos informes relacionados con el ámbito del confort, de la ecología y concienciación medioambiental, a través de encuestas de ciudadanía y paneles de expertos.



OBSERVATORIO DECEUNICK
Building a sustainable home

Showroom: Ponemos a disponibilidad de nuestros clientes nuestras instalaciones totalmente renovadas y preparadas, para:

- *Cursos Deceuninck Academy - Formación continua*
- *Showroom*
- *Área de economía circular*
- *Espacios didácticos/formativos*
- *Área digital y domótica*
- *Zona Passive House*
- *Zona arquitectura*
- *Área Coffe Break*



Ferias: Participamos en las principales ferias del sector tanto en España como para el mercado Portugués, apoyándonos en los tres pilares fundamentales de la compañía:

Innovación: Presentamos las últimas novedades, y nos encargamos de que los visitantes conozcan y entiendan todos los beneficios y virtudes de nuestras soluciones.

Fiabilidad: Creamos espacios para nuestros clientes, para que se sientan en un entorno donde ellos también puedan presentar sus productos y afianzar lazos y compromisos con nuestra marca.

Sostenibilidad: Siempre concienciados con la ecología circular, nuestros espacios cuentan con áreas que fomentan y presentan nuestra política de sostenibilidad y reciclaje.

- **Abril – Rebuild 2022** – De la mano del consorcio Passive House presentando nuestras soluciones más sostenibles y certificadas.

- **Octubre - Concreta Portugal:** Presentaremos nuestras soluciones más eficientes, Elegant y PROtex 2,0 con stand propio.

- **Noviembre - Veteco Madrid:**

Sponsorship: Seguimos apostando por equipos ganadores; Colaboramos con el equipo ciclista PRO “Alpecin-Fenix” y con actividades “experiencia” para los eventos deportivos que se celebran en España, vinculando la marca a valores compartidos con el ciclismo, como puede ser el trabajo en equipo, el esfuerzo y el bajo impacto ambiental de la actividad. Así mismo fomentamos también la igualdad de géneros y ayuda a nuevas promesas.

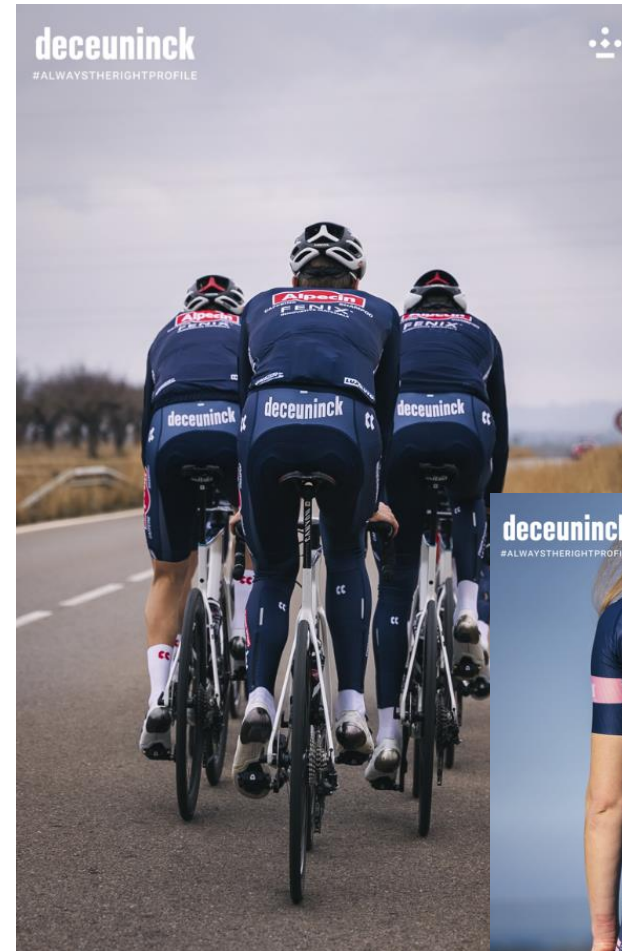

11. Ensayos certificación

grupo
centrocibic

Test / Certificaciones

deceuninck

ACADEMY



AENOR Asociación Española de Normalización y Certificación

CERTIFICADO AENOR DE PRODUCTO N° 001 / 006502
AENOR PRODUCT CERTIFICATE N°

warm, temperate climate



CERTIFIED COMPONENT

Passive House Institute



Framing the future together

Sistema ELEGANT

12. Política de Sostenibilidad y Economía Circular

grupo
centrocibic

Proceso de reciclaje

1) Suministro de material



Proceso de reciclaje

2) Clasificación de metales, vidrios, gomas, arena...

3) Clasificación por color y eliminación de las impurezas restantes



Proceso de reciclaje

4) Granulación





Los productos **Deceuninck** expresan por sí mismos la prematura vocación de la empresa por la sostenibilidad y son el resultado tangible y adquirible de este valor. Todo aquello que **Deceuninck fabrica es 100 % reciclable**, y en sus procesos de producción intervienen, cada vez en mayor medida, las energías renovables. Como si de una historia vital se tratara, ventanas – elemento clave del aislamiento en la superficie exterior de un edificio– de más de 40 años vuelven al mercado en forma de renovados y atractivos productos.

Frente al objetivo de contribuir a la reducción del consumo energético global, **Deceuninck produce ventanas y puertas de PVC 100 % reciclables**, con un ciclo de vida potencial de al menos **350 años** y rendimiento térmico y acústico superior.

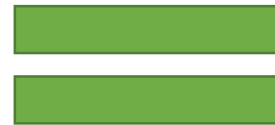

La capacidad de **Deceuninck de transformar 45.000 toneladas anuales de material reciclado en productos de innovación** evita que alrededor de 2,3 millones de ventanas se incineren o acaben en vertederos y reduce las emisiones de CO2 equivalentes a **90.000 vuelos de ida y vuelta entre Nueva York y París**.







Hasta pronto!!



ACADEMY